

# TH

## 4,5.15



CONSTRUCCIÓN



LOGÍSTICA

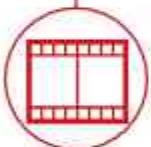

EVENTOS Y  
CINE



TH  
4,5.15



### CABINA

Seguridad y visibilidad  
máximas en la categoría



### PRESTACIONES

Elevación con prestaciones  
sin igual



### LOAD LIVE DIAGRAM

2 visualizaciones de carga  
dinámicas en tiempo real

# TH 4,5.15

## DIMENSIONES (mm)

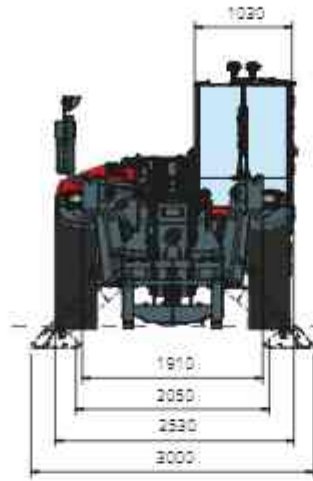

Vista  
**FRONTAL**

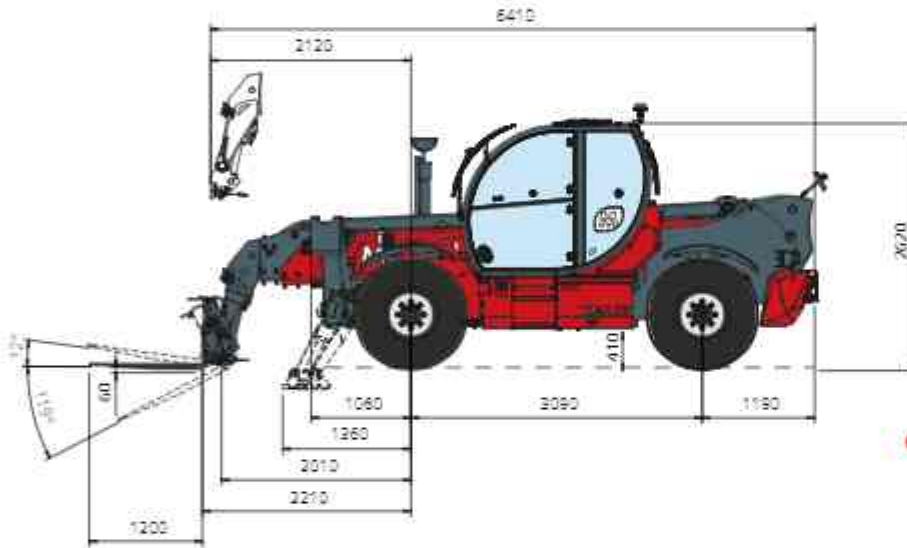

Vista  
**LATERAL**

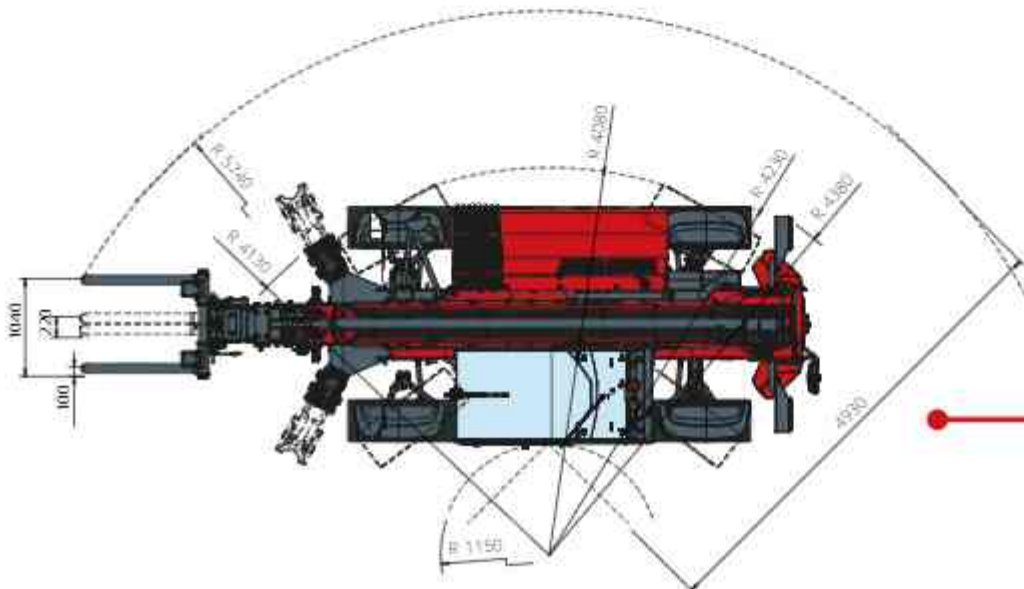

Vista  
**SUPERIOR**



Esquema de capacidades de carga con  
**ESTABILIZADORES EXTENDIDOS 360°**

ATT-03-042

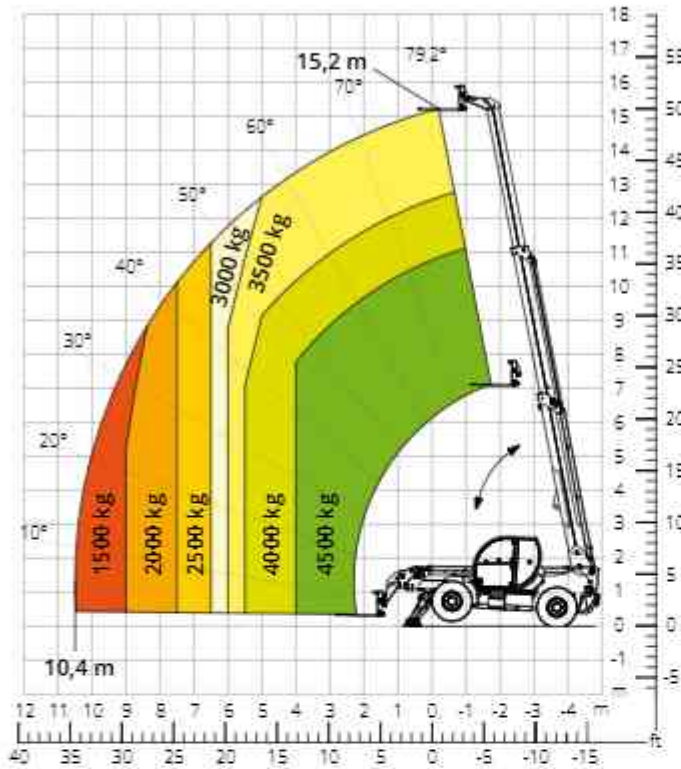

Esquema de capacidades de carga  
**FDELANTERA SOBRE NEUMÁTICOS**

ATT-03-042

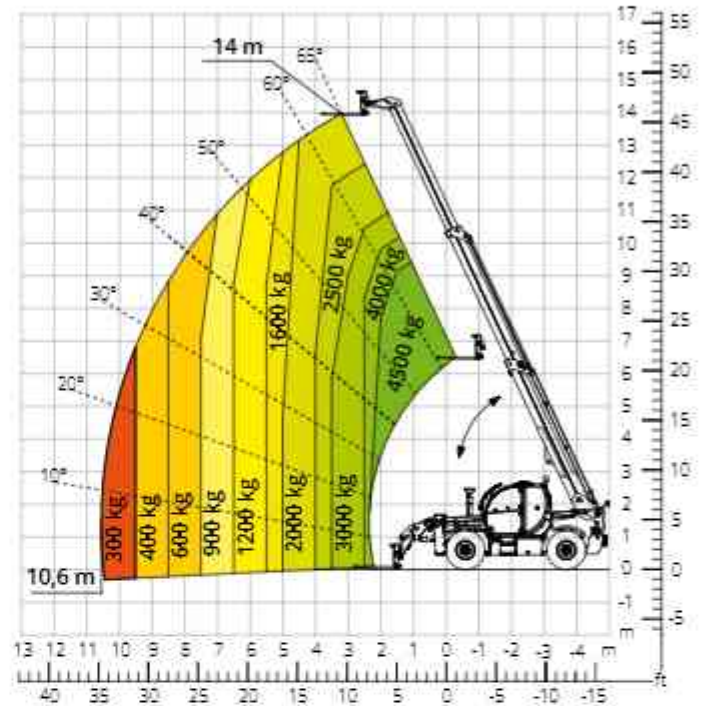

Esquema de capacidades de carga con  
**CABRESTANTE 5000 kg**

ATT-02-019

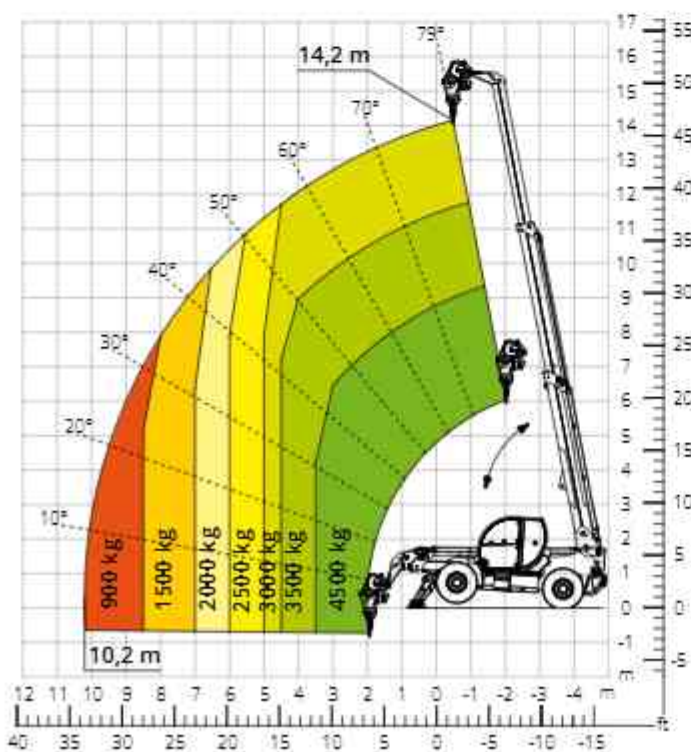

Esquema de capacidades de carga con  
**PLUMÍN CON CABRESTANTE 1500 kg**

ATT-04-011

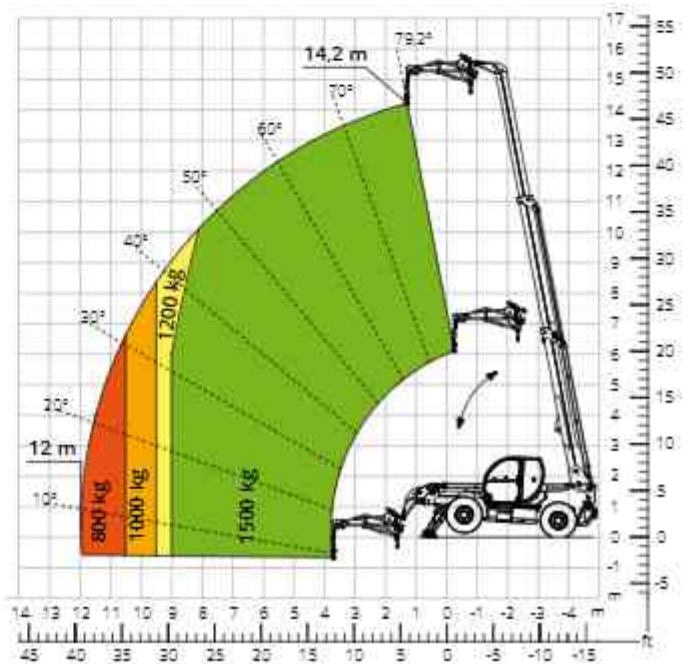

Esquema de capacidades de carga con  
**PLUMÍN 2000 kg**

ATT-04-013

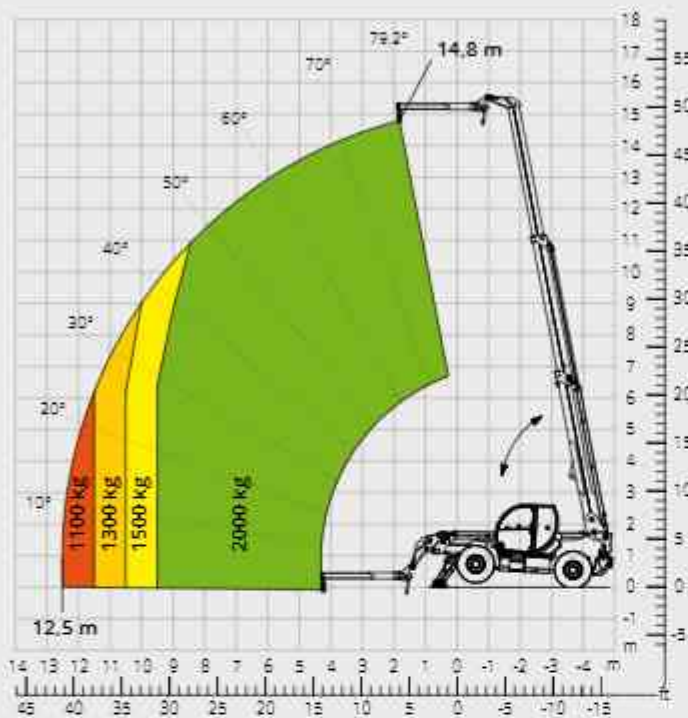

Esquema de capacidades de carga con  
**GANCHO 5000 kg**

ATT-05-014

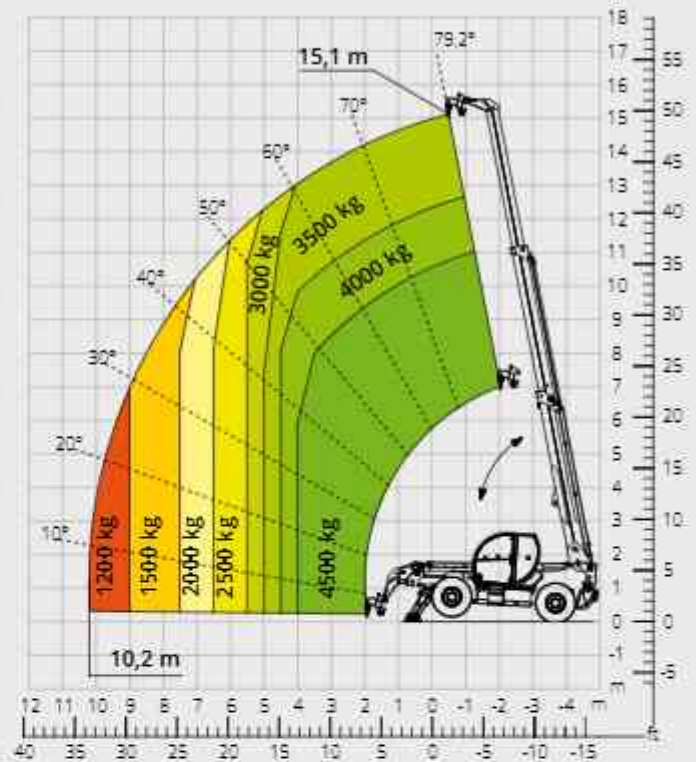

Esquema de capacidades de carga con  
**CESTA EXTENSIBLE GIRATORIA 500 kg**

ATT-01-007

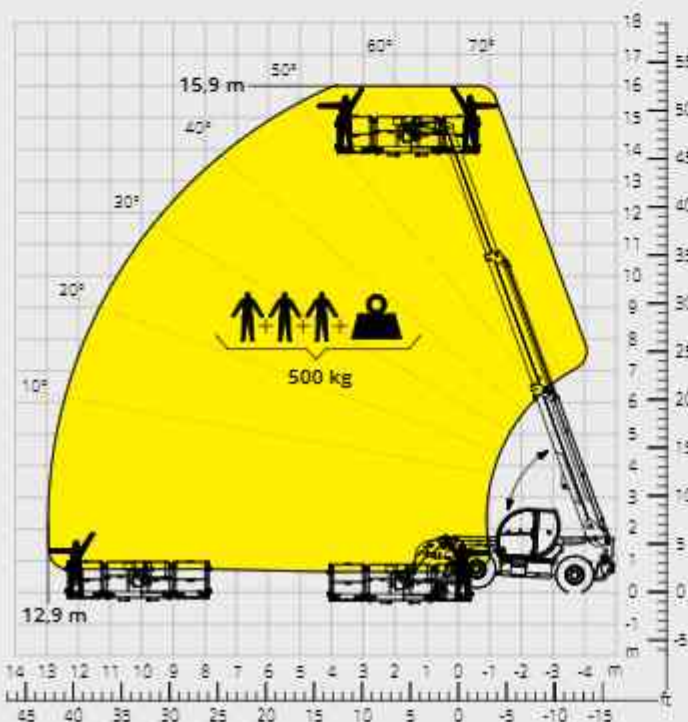

Esquema de capacidades de carga con  
**CESTA EXTENSIBLE GIRATORIA 1000 kg**

ATT-01-016

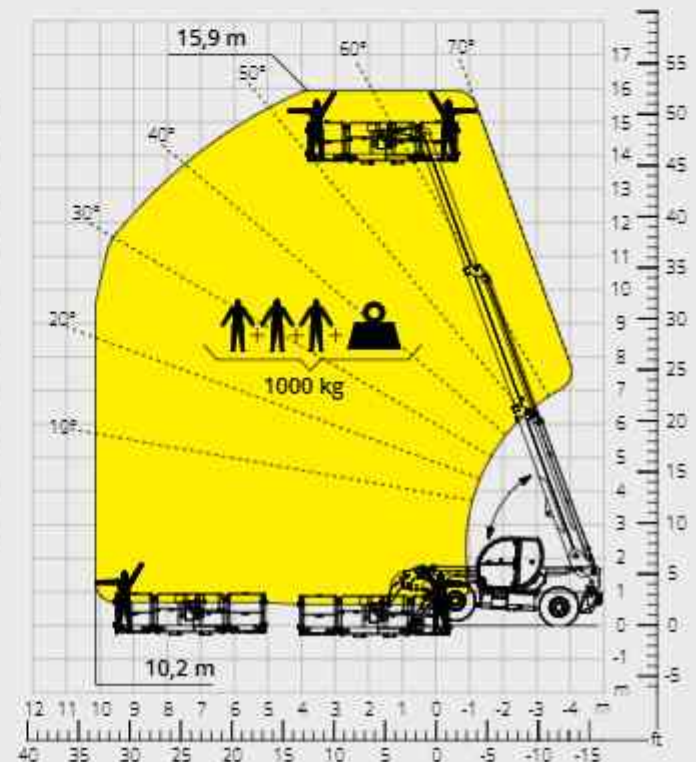



Esquema de capacidades de carga con  
**CESTA FIJA 250 kg**

AT-01-001

Esquema de capacidades de carga con  
**CESTA NO EXTENSIBLE GIRATORIA**

**250 kg**

AT-01-003

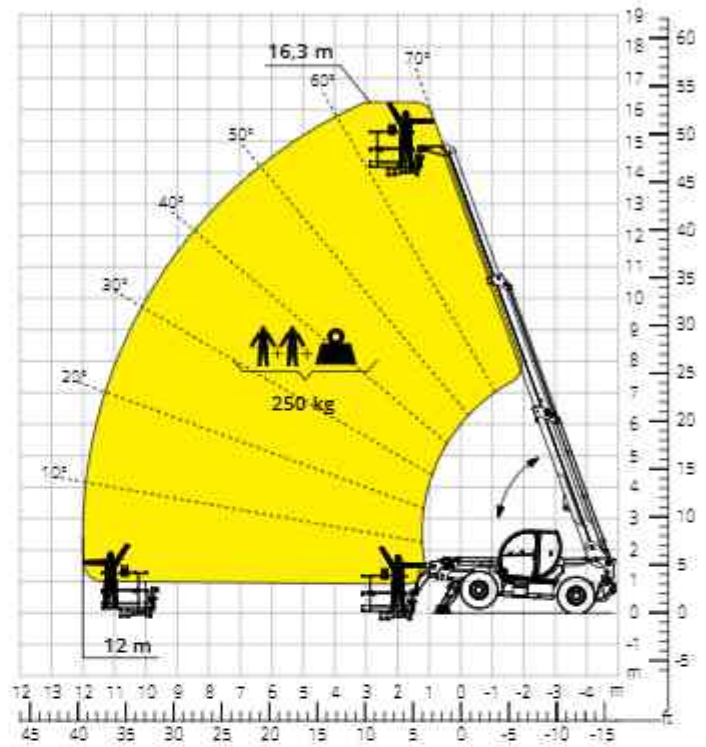
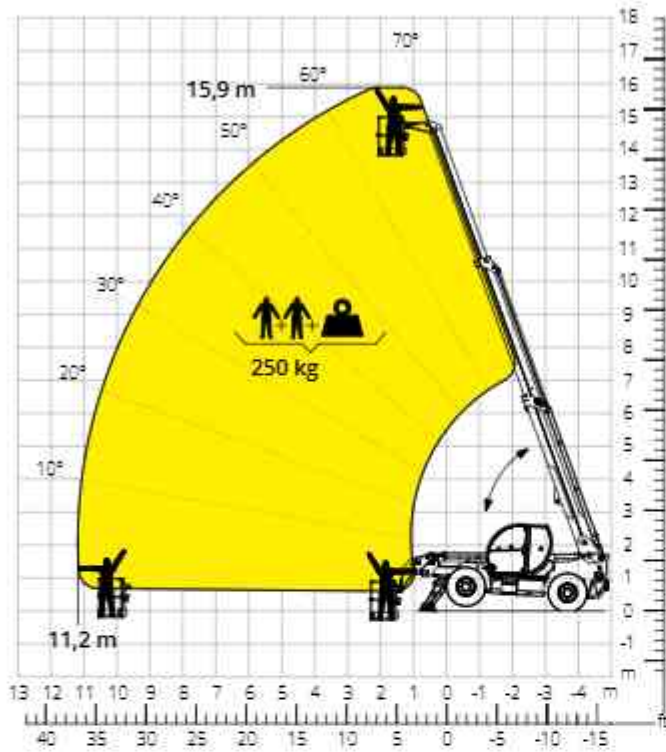

Esquema de capacidades de carga con  
**CESTA 450 kg PARA MINAS**

AT-01-027

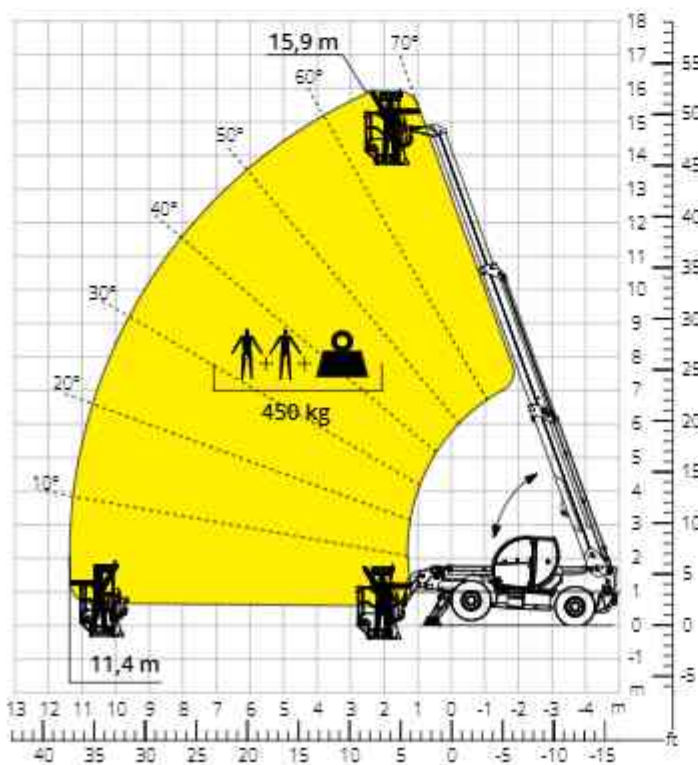

	Manipulador telescópico giratorio	TH 4,5.15
<b>Descripción de la máquina</b>	Capacidad máxima de elevación	4500 kg
	Altura máxima de elevación	15,20 m
	Alcance máximo	10,40 m
	<b>Estabilizadores</b>	Tipo Pivotantes
	Modelo	<b>Doutz TCD 3,6 L4 EDG - Stage IIIA</b>   <b>Doutz TCD 3,6 L4 Stage V</b>
<b>Motor</b>	Potencia nominal	55,4 kW (75,3 CV) a 2.200 rpm
	Par máximo	405 Nm a 1300 rpm
	Cilindrada	3,6 l
	Número de cilindros	4 en línea
	Configuración del motor	Diésel de inyección directa turboalimentado
	Sistema de refrigeración	Agua - intercooler
		Tipo
<b>Transmisión</b>	Presión máxima	530 bar
	Caja de cambios	Caja de transferencia de 2 marchas adelante y atrás
		Tipo
<b>Ejes y frenos</b>	Eje delantero	Oscilante, de dirección con nivelación +/-8°
	Eje trasero	Oscilante, de dirección con bloqueo hidráulico
	Número de ruedas motrices/directrices	4 ruedas motrices/directrices
	Tipos de dirección	Frontal/Giro reducido/De cangrejo
	Freno de servicio	Multidisco en baño de aceite en eje delantero y trasero
	Freno de estacionamiento	Hidráulico negativo en eje delantero
	Medidas de neumáticos	445/65 R22,5
<b>Prestaciones</b>	Velocidad máxima de desplazamiento	25km/h
	Masa máxima de tracción en el gancho	3100 kg
	Pendiente superable	43%
	Radio de giro (en las horquillas)	5740 mm
<b>Pesos</b>	Total en vacío*	12200 kg
	Delantero en vacío (brazo retraído y bajado)*	5300 kg
	Trasero en vacío (brazo retraído y bajado)*	6900 kg
<b>Capacidad de depósitos y sistemas</b>	Combustible	200 l
	AdBlue	-
	Aceite hidráulico	93 l
	Aceite del motor	9 l
	Líquido refrigerante	20 l
<b>Sistema hidráulico para movimientos</b>	Tipo de sistemas	Detección de carga
	Bomba de servicios	Desplazamiento variable
	Máximo caudal hidráulico	90 l/min
	Máximo caudal hidráulico en cabeza de brazo	75 l/min
	Presión máx. de trabajo	350 bar
	Distribuidor para movimientos de brazo y torreta	Válvula electroproporcional SIL 2
	Control de movimientos	Un joystick con consentimiento de maniobra integrado
<b>Cumplimiento normativo</b>	2006/42/CE: Directiva de Máquinas UE	
	2016/1628: Reglamento UE sobre las emisiones de los motores Stage V	
	EN 1459-X: relativa a las normas sobre requisitos de seguridad de carretillas de alcance variable	
	EN 280/EN 280-1/EN 280-2: normas sobre las plataformas elevadoras móviles de personal (si están disponibles)	
	ROPS/FOPS de nivel 2: sobre la norma para las estructuras de protección	

Los datos de este folleto son informativos y están sujetos a cambios sin previo aviso.

Las imágenes se presentan únicamente con fines ilustrativos; podrían no representar el producto exactamente.

\* El peso indicado se refiere al vehículo en vacío con equipamiento estándar y puede variar en función de la configuración elegida.

La configuración estándar de la máquina incluye:

## CABINA

- Asiento Comfort con reposacabezas ajustable
- Columna de dirección ajustable
- Joypad analógico
- Parasol ajustable
- Calefacción
- Luces LED ambientales
- Entradas USB tipo A y tipo C (5 V)

## INFORMACIÓN EN TIEMPO REAL

- Pantalla táctil de 7 pulgadas
- MCTS - Software de a bordo Magni Combi Touch System
- Sistema automático de reconocimiento de accesorios RFID
- LMI - Indicador del momento de carga
- LLD - Diagramas de carga en tiempo real
- Diagnóstico integrado a bordo y a distancia

## CARACTERÍSTICAS TÉCNICAS

- Q-Fit estándar
- Sistema CAN-BUS avanzado de tres líneas
- Alineación automática de las ruedas delanteras y traseras
- Freno de estacionamiento automático
- Desconector de batería mecánico en el compartimiento del motor
- Sistema eléctrico 24 V - IP67

## SERVICIO

- Garantía de 24 meses o 2000 horas